

Koordináčný rez č. 1

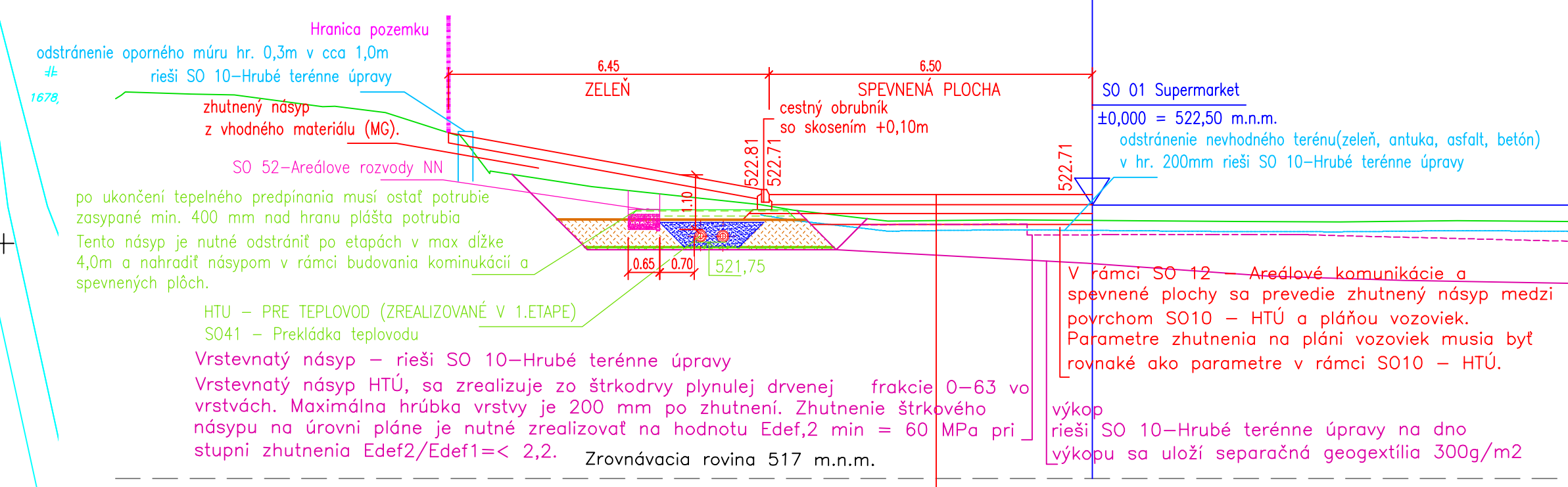

Koordináčný rez č. 2 - Pred NN rozvodňou

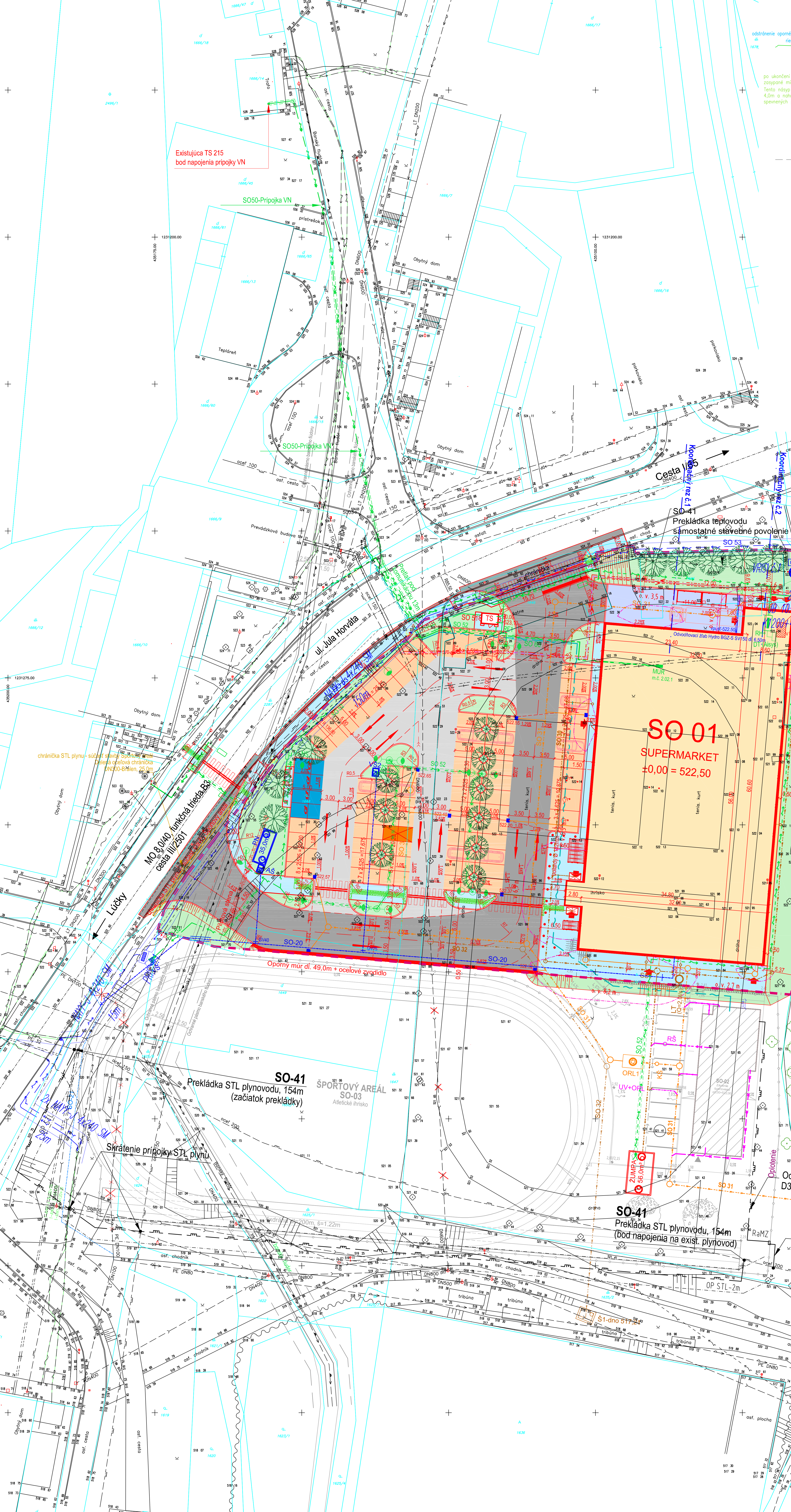
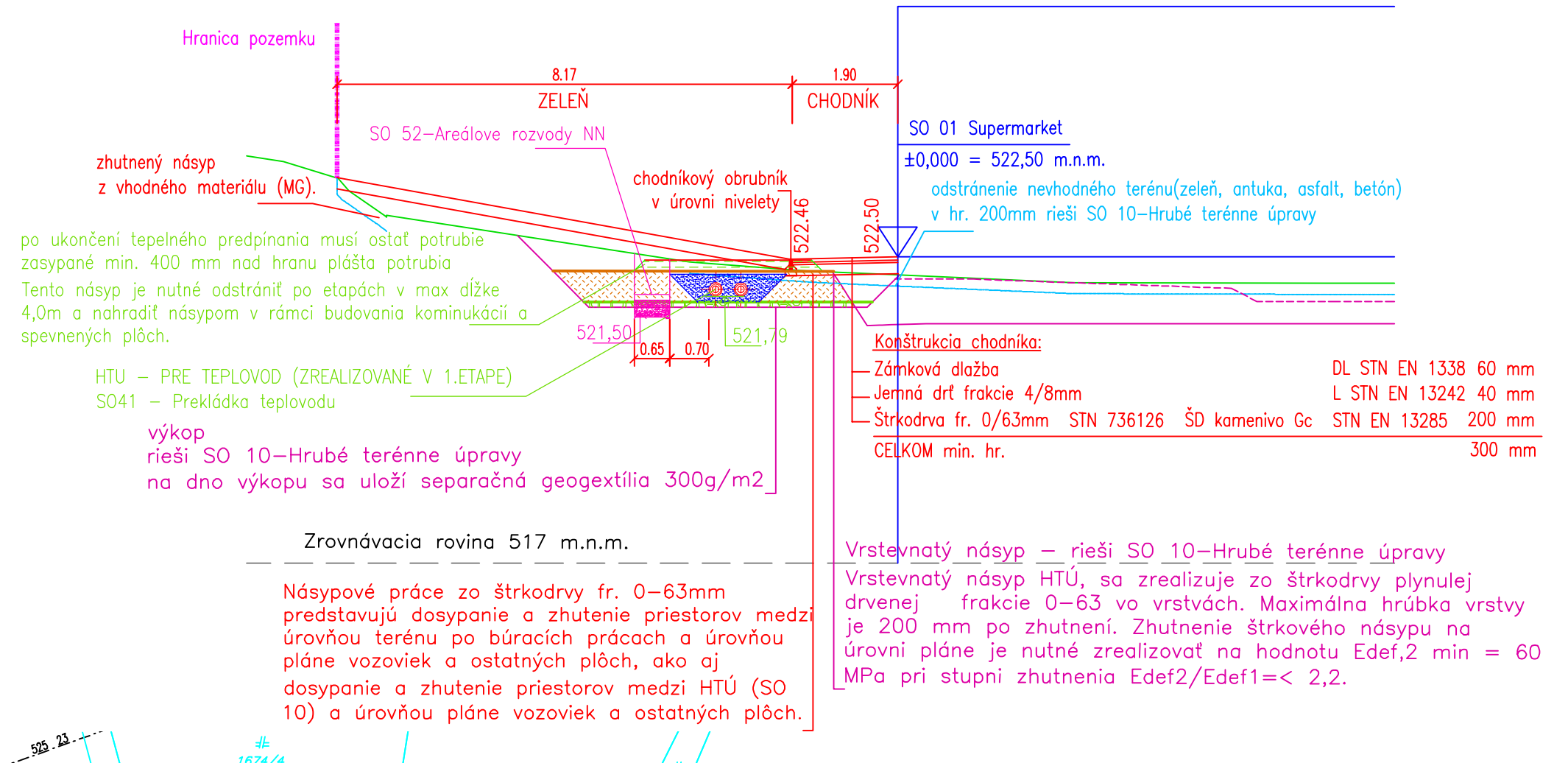

- SO-40 Pripojovací plynovod STL
SO-41 Prekládka STL plynovodu
OBJEKTOVÁ SÚSTAVA
SO 01 - Supermarket
SO 10 - Hrubé terénne úpravy

- LEGENDA
Chodníky - zámková dlažba
Parkoviská - Supermarket : 70 stání
Prístrešky pre košíky

Table with 4 columns: Rev., Dátum, Popis zmeny, Vypracoval, Kontroloval

Administrative and project information including client details (TESCO STORES), project name (Supermarket 1K, Kremnica), and company logo (NEODOMUS).

